

HD 26K/1-5

Stand 07/2010

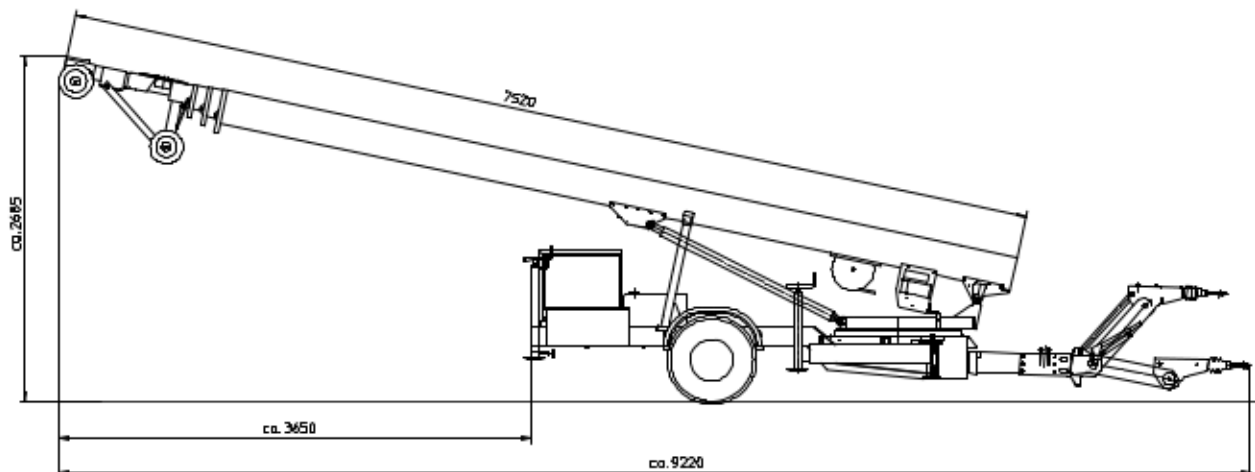

Beschreibung		Daten
Zulässiges Gesamtgewicht ¹		1800 kg ²
Nutzlast		270 kg
Fahrzeuglänge		ca. 9200 mm
Fahrzeugbreite		ca. 1650 mm ²
Zul. Achslast		1800 kg ²
Reifen		195 R14 C ²
Achse		1800 kg
Auflaufeinrichtung	gerade	ALKO 251 S
	Stützlast gerade	100 kg
	Deichsel gerade	QR 100 x 100
	höhenverstellbar	AL-KO 251VB-2 (600 mm Zwischenstück)
	Stützlast höhenverstellbar	120 kg
	Deichsel höhenverstellbar	RR 160 x 100
Stützen		2x schwenk- und ausziehbar, 2x fest mit Kurbelfallstütze
Dreheinheit		Drehkranz 3-fach arretierbar (Option: mit stufenloser hydraulisch lösbarer Drehkranzsperr)
Antrieb		Hydraulikaggregat Honda-Motor 9,6 kW (13 PS) ODER Hydraulikaggregat Honda-Motor 14,7 kW (20 PS)
Lastwinde und Ausfahrwinde		hydraulisch
Führungsschienen	Schienenanzahl	5 (optional Schiene 0)
	Paketlänge	7520 mm
	gerader Einsatz bis	25300 mm
	ausfahrbar bis	ca. 26800 mm
	Spurbreite	540 mm

¹ Das Eigengewicht des Aufzugs liegt darunter, ist aber stark ausstattungsabhängig

² 2300 kg mit Rangierantrieb und Reifen 215/75 R16 C (Breite 1850 mm)

Änderungen der Maße und technischen Daten vorbehalten!